

Snabbguide

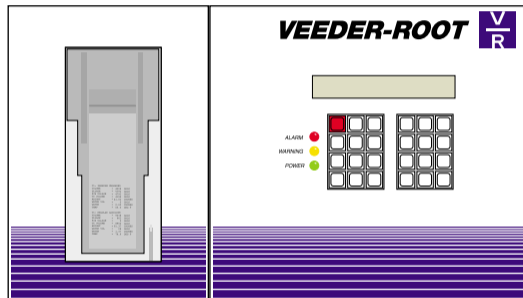

Bruksanvisning 577013-792, Rev B

TLS-300

TLS-350

TLS-350R

MANÖVERPANELENS FUNKTIONER

16-01-98 11:23:17 AM
ALLA FUNKTIONER OK

Flytande kristalldisplay (LCD)
(visar normalt fungerande display)

Larmindikatorlampa

LARM



Varningsindikatorlampa

VARNING



Strömindikatorlampa

STRÖM

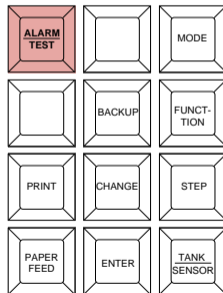

Driftknappar



Alfanumeriska tangenter

HUVUDFUNKTIONER



Tryck för att tysta larmet.

Detta återställer inte displayen och avaktiverar inga larmfunktioner.



Tryck för att välja systemläge: Driftläge, Installationsläge, Diagnostiskt läge.



Tryck för att välja de olika funktionerna inom respektive läge.



Tryck för att gå vidare till nästa procedur inom respektive funktion.



Tryck för att ändra till nästa tank eller givare



Tryck för att byta till ett annat alternativ än det aktuella.



Tryck för att välja ett alternativ. Också för att starta läckteter.



Används för att gå tillbaka genom steg, funktioner och lägen.



Tryck för att generera de olika rapporterna.



Tryck för att mata fram papperet genom skrivaren.



Välj ett tecken genom upprepade tryckningar på knappen. Tryck en gång för "A". Tryck igen för "B", igen för "C" och en fjärde gång för att mata in en "2".



Punkten (.) finns på knappen "1". Decimalkommat (•) finns på knappen med högerpilen (→).



Nollknappen har blanksteg (□), bindestreck (-) och komma (,).



Pilknapparna används för att flytta markören åt höger och vänster utan att ändra det tecken som

PANEL-
FUNKTIONER

AUTOMATISKA
RAPPORTER

AVSTÄMNING

VARNINGAR
& LARM

LÄCKPROV
I TANKEN

LAGER-
RAPPORTER

STÄLLA IN
DATUM & TID

BYTA PAPPER
I SKRIVAREN

AUTOMATISKA RAPPORTER

LAGERÖKNINGSRAPPORT

```
T 1:4* FYRSTJARNIG
LAGEROKNING

OKNING START
  11-09-97   19:36

VOLYM   =  21203 LITER
VATTEN  =    0.0 MM
TEMP    =   19.5 GRD C

OKNING SLUT
  11-09-97   20:05

VOLYM   =  34076 LITER
VATTEN  =    0.0 MM
TEMP    =   18.6 GRD C

BRUTTOOKNING = 12872
TK NETTOOKNING = 12823
```

console\q1\SW2.app

Denna rapport genereras efter varje leverans. Den visar volymen hos tankinnehållet före och efter leverans och skillnaden mellan de två; vilket är lika med den levererade volymen minus eventuell försäljning under leveransperioden.

Beroende på systemkonfigurationen kan denna rapport också visa den levererade mängden med hänsyn tagen till volymförändringar orsakade av temperaturförändringar. **(TC NET INCREASE)** (tankinnehållets nettoökning).

Det är en fördröjning på minst fyra minuter mellan slutet av leveransen och utskriften av rapporten medan TLS-350R väntar på att bränslenivån i tanken skall stabiliseras.

JUSTERAD LEVERANSRAPPORT

```
T 1:4* FYRSTJARNIG
JUSTERAD LEVERANSRAPPORT

OKNING START
  11-09-97   19:37

VOLYM OKNING = 12872
TK VOL OKNING = 12823

JUSTERAD LEVER. = -301

LEVERANSVOLYM = 12572
TK LEVERNSVOLYM = 12522
```

console\q1\SW3.app

Under leverans övervakar TLS-350R kontinuerligt alla försäljningar från den tank som leveransen sker till.

Upp till 60 minuter efter utskriften av Lagerökningsrapporten genererar TLS-350R en andra rapport.

TLS-350R justerar bruttoökningen i bränslevolym genom att lägga till det bränsle som tappats ur tanken under leveransen.

Om temperaturkompensering har aktiverats, justeras volymen också för temperaturförändringen och detta framgår av rapporten.

AVSTÄMNINGSOVERVAKNING PER TIMMA

TLS-350R övervakar kontinuerligt skillnaden mellan bränslevolyten som mätts ut av pumparna och bränslevolyten som försvunnit från tanken. Denna process kallas **Hourly Reconciliation Monitoring (HRM) (Avstämningsövervakning per timma)**.

Vid slutet av varje 24-timmarsperiod presenteras resultaten i en **Avstämningsrapport**. Den visar de största positiva och negativa skillnaderna och genomsnittsskillnaden för de föregående 24 timmarna.

Om genomsnittsskillnaden är större än ett förinställt värde per timma

```
BENSINSTATIONEN
LILLGATAN
LILLSTAD

      31-09-97    2:00

AVSTAMNINGSRAPPORT
- - - - -
T 1:4* FYRSTJARNIG
T 2:UL BLYFRI
T 3:SU SUPER BLYFRI
T 4:DV DIESEL

TNK POS NEG GENOMSNT ST
  1  1.5 -0.4  1.0 GODK
  2  1.7 -0.1 -0.1 GODK
  3  0.5 -9.2 -5.2 EJGK
  4  1.2 -0.3 -0.6 GODK
```

console\rightSW4.apa

(kallas **Avstämningsströskel**) så har tanken och dess tillhörande rörledningar och doseringspump misslyckats med Reconciliation Leak Detection Test (Avstämnings- och läckdetekteringstest) och dess status visas då med **FAIL (FEL)** i rapporten.

Två avstämningsströsklar har ställts in. En genomsnittlig skillnad som är större än den undre tröskeln orsakar en **Avstämningsvarning**. En genomsnittlig skillnad som är större än den övre tröskeln orsakar ett **Avstämningslarm**.

Se **Varningar & larm**.

MÅNATLIG TANKTESTRAPPORT

En **Månadstanktestrapport** produceras automatiskt. Denna visar resultatet av de läckdetekteringsprov under tysta perioder som utförts av TLS-350R.

Se **Läckprov i tanken**.

PANEL-
FUNKTIONER

AUTOMATISKA
RAPPORTER

AVSTÄMNING

VARNINGAR
& LARM

LÄCKPROV
I TANKEN

LAGER-
RAPPORTER

STÄLLA IN
DATUM & TID

BYTA PAPPER
I SKRIVAREN

LAGERAVSTÄMNING (BIR)

TLS-350R övervakar också mängden bränsle som tankats från pumparna, förutom att noggrant mäta innehållet i varje tank.

Den bränslevolym som tankats via pumparna jämförs sedan med minskningen i bränslenivån i respektive tank; tack vare detta kan TLS-350R upptäcka mycket små skillnader vilket kan tyda på en läcka. Denna process kallas **avstämning**.

Skillnader, kallade varians, större än ett förinställt tröskelvärde genererar antingen en **Avstämningsvarning** eller ett **Avstämningsskript**.

Resultaten av avstämningsskripten finns tillgängliga som **Avstämningsskript**. Dessa rapporter finns för varje arbetsskift, för varje dag eller för vilken som helst annan specificerad period.

Den dagliga avstämningsskripten visas vid sidan. (Se också automatiska rapporter.)

Att skriva ut en avstämningsskript

Tryck på **M** tills skärmen visar:

AVSTÄMNINGSMOD
TRYCK <FUNCTION> FOR FORTS.

Tryck på **F** två gånger och **S** en gång så visar skärmen:

VISA OCH SKRIV UT
RAPPORTTYP: SKIFT

Tryck på **E P** om du vill ha en skiftrapport.

Tryck på **C E P** om du vill ha en dagrapport.

Tryck på **C C E P** om du vill ha en periodrapport.

Tryck på **M** tre gånger om du vill återgå till det normala driftläget.

```
BENSINSTATIONEN
LILLGATAN
LILLSTAD

      29-09-97      8:02

DAGLIG AVSTAMNING
- - - - -
T 1:4* FYRSTJARNIG

DATUM & TID OPPNAT
      31-08-97      2:00
DATUM & TID STANGD:
      01-09-97      2:00
OPPNINGSVOLYM:
                        46126 LITER
LEVERANSER:
                        0 LITER
MATT FORSALJG:
                        6005 LITER
MANUELLA JUSTRINGR:
                        0 LITER
BERAKNAT LAGER:
                        40120 LITER
PHYSICAL INVNTY:
                        40116 LITER
VATTENHOJD:
                        0.00 MM
AVVIKLSE:
                        -4 LITER
```

VARIANSRAPPORTER

Om det är aktiverat i Inställningsläget kan du skapa dags-, vecko- och/eller leveransvariansrapporter, bokvariansrapporter och variansanalysrapporter. Du kan också visa och skriva ut aktiverade variansrapporter för alla produkter eller för en specifik produkt. (Se paragrafen om variansrapporter i avstämningsavsnittet i TLS-350R operatörshandbok om du vill se fullständiga utskriftsalternativ, som t.ex. utskrift av vecko- eller periodiska rapporter.

Att skriva ut leveransavstämningsrapporter

Tryck på **M** tills skärmen visar:

AVSTAMNINGSMOD
TRYCK <FUNCTION> FOR FORTS.

Tryck på **F** tills skärmen visar:

VISA OCH SKRIV UT LEVE
TRYCK <STEP> FOR FORTSAT

Tryck på **P** för att skriva ut dagliga variansrapporter för alla produkter. Se exemplet till höger.

```
PROD 3: UL BLYFRI  
  
LEVERANS VARIANS  
DAGLG  
  
MA-DG-AR TI.MI.SK  
VOLYMER AR STANDARD  
  
DATUM & TID OPPNAT:  
MA-DG-AR HH:MM:XM  
  
DATUM & TID STANGD:  
MA-DG-AR HH:MM:XM  
  
BILJET VOL: 20800 LIT  
UPPMAT VOL: 20758 LIT  
LEVE VAR : 42 LIT  
  
* * * * * SLT * * * * *
```

Att skriva ut bokvariansrapporter

Tryck på **M** tills skärmen visar:

AVSTAMNINGSMOD
TRYCK <FUNCTION> FOR FORTS.

Tryck på **F** tills skärmen visar:

BOKF VARIANS
TRYCK <STEP> FOR FORTSAT

Tryck på **P** för att skriva ut dagliga bokvariansrapporter för alla produkter. Se exemplet till höger.

PROD 3: UL BLYFRI

BOKF VARIANS
DAGLG

MA-DG-AR HH:MM:XM
VOLYMER AR STANDARD

DATUM & TID OPPNAT:
MA-DG-AR HH:MM:XM

DATUM & TID STANGD:
MA-DG-AR HH:MM:XM

OPN UPMT VOL: 15857 LIT
UPPMT FORSA : 6220 LIT
BILJET LEVE : 20800 LIT
MANUEL JUS : 0 LIT
BOK FORT : 30437 LIT
UPPMAT -31 LIT = 0.5%

* * * * * SLT * * * * *

Att skriva ut variansanalysrapporter

Tryck på **M** tills skärmen visar:

AVSTAMNINGSMOD
TRYCK <FUNCTION> FOR FORTS.

Tryck på **F** tills skärmen visar:

VARIANS ANALYS
TRYCK <STEP> FOR FORTSAT

Tryck på **P** för att skriva ut dagliga variansanalysrapporter för alla produkter. Se exemplet till höger.

```
PROD 3: UL BLYFRI
VARIANS ANALYS
DAGLG

MA DG AR TI.MI.SK
VOLYMER AR STANDARD

DATUM & TID OPPNAT:
MA DG AR TI.MI.SK

DATUM & TID STANGD :
MA DG AR TI.MI.SK

BOOK VAR      : -31 LIT
BOKF VAR %    : 0.50%
LEVE VAR      : 42 LIT
FORS VAR      : 11 LIT
TEMP VAR      : -1 LIT
VATTN BYT     : 0 MM
OFOR VAR      : 12 LIT

* * * * * SLT * * * * *

KORRIGERANDE INSATS
- - - - -
INGET FORDRAS
```

```
LACKTESTRESULTAT
- - - - -
T 3: UL BLYFRI
GIVARE SERIE NR 900007
GROSSTEST PASS
MA DG AR TI.MI.SK

0.76 LIT/HR TEST PASS
MA DG AR TI.MI.SK

0.38 LIT/HR TEST INVL
MA DG AR TI.MI.SK

MANATLIG TANK TEST RAPPORT
- - - - -
T 3: UL BLYFRI
GIVARE SERIE NR 900007

TESTTYP:      KSLD
PERCENT VOLUME = 51.8
MA-DG-AR TI.MI.SK

KSLD TESTRESULTAT
- - - - -
T 3:UL BLYFRI
GIVARE SERIE NR 900007

0.8 LIT/H TEST
PER: MA DG AR GODK

* * * * * SLT * * * * *
```

AVSTÄMNINGSVARNING & LARM

14-09-97 19:25:47
T1 : AVSTAM VARNING

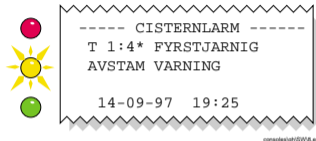

Orsak:

Skillnaden mellan den utmatade bränslevolyten och den bränslevolyten som dragits ur tanken har överstigit tröskeln för avstämningssvarning.

ÅTGÄRD:

Tysta larmet genom att trycka på den röda larm/testknappen. Undersök orsaken till larmet och följ platsprocedurerna för varianser i våtlager.

14-09-97 19:25:47
T1 : AVSTAM LARM

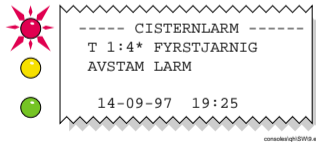

Orsak:

Skillnaden mellan den utmatade bränslevolyten och den bränslevolyten som dragits ur tanken har överstigit tröskeln för avstämningssvarning.

ÅTGÄRD:

Tysta larmet genom att trycka på den röda larm/testknappen. Undersök orsaken till larmet och följ platsprocedurerna för varianser i våtlager.

OBS!

Testning av pumparna eller reparationer som innebär utmatning av bränsle som sedan hålls tillbaka i tanken orsakar en avstämningssvarning eller larm. Kontrollera detta eller liknande orsaker innan du genomför procedurerna för varianser i våtlaget. Avstämningssvarningar eller larm som orsakats på detta sätt raderas.

Se också **Avstämningsovervakning per timma** och **Avstämning**.

KNAPPSYMBOLER

BACKUP (BACKUP)	B
CHANGE (ÄNDRA)	C
ENTER (ENTER)	E
FUNCTION (FUNKTION)	F
MODE (LÄGE)	M
PRINT (SKRIV UT)	P
STEP (STEG)	S
TANK/SENSOR (TANK/GIVARE)	T

consolesigh/SW10.eps

PANEL-
FUNKTIONER

AUTOMATISKA
RAPPORTER

AVSTÄMNING

VARNINGAR
& LARM

LÄCKPROV
I TANKEN

LAGER-
RAPPORTER

STÄLLA IN
DATUM & TID

BYTA PAPPER
I SKRIVAREN

Varningar och larm

TLS-350R övervakar kontinuerligt sina sonder och givare för varnings- och larmtillstånd såsom bränsleläckor, alltför höga eller låga bränslenivåer och problem med utrustningen.

Om det inte finns några varnings- eller larmtillstånd visar systemet meddelandet "all functions normal" (alla funktioner normala).

Om ett varnings- eller larmtillstånd uppträder visar systemet tillståndstypen och dess läge, antingen tank-, inmatnings- eller givarnummer.

Systemet skriver ut en rapport som visar varnings- eller larmtypen, dess läge plus datum och tid när varningen eller larmet inträffade.

Om mer än ett tillstånd existerar blinkar TLS-350R omväxlande mellan meddelandena.

VARNINGAR

Dessa tyder på att ett larm i tanken är nära förestående eller att ett systemfel har inträffat.

Larm

Larm tyder på att en potentiellt farlig situation kan ha inträffat.

Ignorera inte larm

Försäkra dig om att du känner till procedurerna för hur du skall åtgärda larm på platsen.

Att stänga av varningar och larm

Tysta larmet genom att trycka på den röda knappen larm/test.

Frontpanelens varnings- och larmlampor kan inte stängas av förrän orsaken till tillståndet har åtgärdats.

På liknande sätt ligger varnings- och larmdisplayer på skärmen kvar tills orsaken till tillståndet har åtgärdats.

TANKVARNINGAR OCH LARMNIVÅER

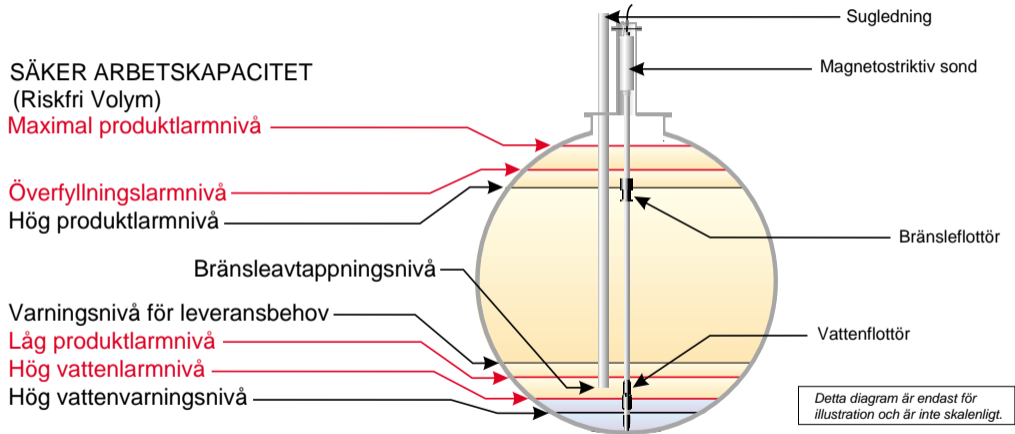

consoles\qh\SW\11.eps

PANEL-
FUNKTIONER

AUTOMATISKA
RAPPORTER

AVSTÄMNING

VARNINGAR
& LARM

LÄCKPROV
I TANKEN

LAGER-
RAPPORTER

STÄLLA IN
DATUM & TID

BYTA PAPPER
I SKRIVAREN

TANKVARNINGAR

14-09-97 14:25:10
T1 : HOGVATTENSVARNING

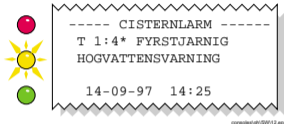

Orsak:

Vatten som samlats i den visade tanken har överskridit nivån för vattenvarning.

ÅTGÄRD:

Stäng av alla pumpar som är anslutna till denna tank. Kontakta ditt VR serviceföretag för råd.

Tysta larmet genom att trycka på den röda knappen larm/test.

14-09-97 14:25:10
T1 : LEVERANS KRAVS

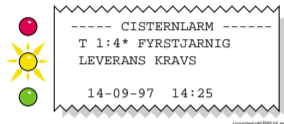

Orsak:

Bränslenivån i den visade tanken är under den nivå då ny leverans behövs.

ÅTGÄRD:

Arrangera en ny leverans.

Tysta larmet genom att trycka på den röda larm/testknappen.

14-09-97 14:25:10
T1 : OGILTIG BRANSLLENIVA

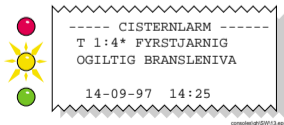

Orsak:

Bränsle- och vattenflötena i sonden ligger för nära varandra på grund av att det fattas bränsle i den visade tanken.

ÅTGÄRD:

Arrangera en ny leverans.

Tysta larmet genom att trycka på den röda knappen larm/test.

14-09-97 14:25:10
T1 : TANKTEST AKTIVT

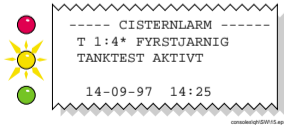

Orsak:

Om det är aktiverat visas detta meddelande när ett begärt tankprov pågår.

ÅTGÄRD:

Leverera inte och tappa inte ur något bränsle från den tank som håller på att testas.

TANKLARM

16-10-97 10:11:46
T1 : ÖVERFYLLNINGSLARM



----- CISTERNLARM -----
T 1:4* FYRSTJARNIG
ÖVERFYLLNINGSLARM

16-10-97 10:11

consolelog\SW16.exe

Orsak:

Bränslenivån i den visade tanken har överskridit överfyllningsnivån under en leverans.

ÅTGÄRD:

Stoppa leveransen omedelbart.

Tysta larmet genom att trycka på den röda knappen larm/test.

16-10-97 10:11:46
T1 : LACKLARM



----- CISTERNLARM -----
T 1:4* FYRSTJARNIG
LACKLARM

16-10-97 10:11

consolelog\SW18.exe

Orsak:

Bränsleförlusten har överskridit den förprogrammerade gränsen under en läcktest i den visade tanken.

Detta tyder på en eventuell läcka.

ÅTGÄRD:

Tysta larmet genom att trycka på den röda knappen larm/test. Kontakta ditt VR serviceföretag för råd.

16-10-97 10:11:46
T1 : LAG PRODUKT LARM



----- CISTERNLARM -----
T 1:4* FYRSTJARNIG
LAG PRODUKT LARM

16-10-97 10:11

consolelog\SW17.exe

Orsak:

Bränslenivån i den visade tanken har sjunkit under gränsen för larm för låg produktnivå.

ÅTGÄRD:

Tysta larmet genom att trycka på den röda knappen larm/test.
Arrangera en ny leverans.

16-10-97 10:11:46
T1 : LARM HOGT VATTEN



----- CISTERNLARM -----
T 1:4* FYRSTJARNIG
LARM HOGT VATTEN

16-10-97 10:11

consolelog\SW19.exe

Orsak:

Vatten i botten på den visade tanken har överskridit nivån för larm för högt vatten.

ÅTGÄRD:

Stäng av alla pumpar som är anslutna till denna tank.

Tysta larmet genom att trycka på den röda knappen larm/test. Kontakta ditt VR serviceföretag för råd.

PANEL-
FUNKTIONER

AUTOMATISKA
RAPPORTER

AVSTÄMNING

VARNINGAR
& LARM

LÄCKPROV
I TANKEN

LAGER-
RAPPORTER

STÄLLA IN
DATUM & TID

BYTA PAPPER
I SKRIVAREN

TANKLARM

14-09-97 19:25:47
T1 : PLOTSL FORLST-LARM



----- CISTERNLARM -----
T 1:4* FYRSTJARNIG
PLOTSL FORLST-LARM

14-09-97 19:25

cometech\qih\SW20.app

Orsak:

Bränsleförlusten i den visade tanken har överskridit den förprogrammerade gränsen under en läckttest. Detta tyder på en eventuell läcka, att bränsle matats ut eller annan icke auktoriserad förlust.

ÅTGÄRD:

Tysta larmet genom att trycka på den röda knappen larm/test.

Kontrollera att bränsle inte matats ut från tanken under testperioden.

Kontakta ditt VR serviceföretag för råd.

14-09-97 19:25:47
T1 : MAX PRODUKT-LARM



----- CISTERNLARM -----
T 1:4* FYRSTJARNIG
MAX PRODUKT-LARM

14-09-97 19:25

cometech\qih\SW22.app

Orsak:

Bränslenivån i den visade tanken har överskridit den säkra arbetskapaciteten.

ÅTGÄRD:

Stoppa leveransen omedelbart.

Tysta larmet genom att trycka på den röda knappen larm/test.

14-09-97 19:25:47
T1 : LARM HOG PRODUKT



----- CISTERNLARM -----
T 1:4* FYRSTJARNIG
LARM HOG PRODUKT

14-09-97 19:25

cometech\qih\SW21.app

Orsak:

Bränslenivån i den visade tanken har överskridit larmgränsen för hög produktnivå.

ÅTGÄRD:

Stoppa leveransen omedelbart.

Tysta larmet genom att trycka på den röda knappen larm/test.

14-09-97 19:25:47
T1 : GIVARE FRAN LARM



----- CISTERNLARM -----
T 1:4* FYRSTJARNIG
GIVARE FRAN LARM

14-09-97 19:25

cometech\qih\SW23.app

Orsak:

Det är något fel på avkännarsonden i den visade tanken.

ÅTGÄRD:

Tysta larmet genom att trycka på den röda knappen larm/test.

Kontakta ditt VR serviceföretag för råd.

VÄTSKEGIVARLARM

14-09-97 19:25:47
L1 : BRNSLELARM



VATSKESTATUS

L 1: TANK 1
BRNSLELARM
14-09-97 19:25

consolelog\GW04.apx

Orsak:

Den visade givaren har detekterat vätska i den övervakade sumpen.

ÅTGÄRD:

Tysta larmet genom att trycka på den röda knappen larm/test.
Undersök orsaken till larmet och vidta lämpliga åtgärder.

14-09-97 19:25:47
L1 : SENSOR AV-LARM



VATSKESTATUS

L 1: TANK 1
SENSOR AV-LARM
14-09-97 19:25

consolelog\GW25.apx

Orsak:

Den visade sumpgivaren har kopplats bort eller har gått sönder.

ÅTGÄRD:

Tysta larmet genom att trycka på den röda knappen larm/test. Kontakta ditt VR serviceföretag för råd.

14-09-97 19:25:47
T1 : INTERSTITIALLARM



INTERSTITIALSTATUS

L 1: TANK 1
LACKLARM
14-09-97 19:25

consolelog\GW26.apx

Orsak:

Interstitialövervakaren för den visade tanken har detekterat en ändring i vätskenivån i en interstitial vätskenivå (nivån i utrymmet mellan tankens ytterväggar); en bränsleläcka kan ha inträffat.

ÅTGÄRD:

Tysta larmet genom att trycka på den röda knappen larm/test. Ring efter ett serviceföretag som kan kontrollera vätskeförlusten.

14-09-97 19:25:47
I1 : INTERCEPTORLARM



INTERCEPTORSTATUS

L 1: INTERCEPTOR 1
BRNSLELARM
14-09-97 19:25

consolelog\GW27.apx

Orsak:

En givare som sitter i en dräneringsfälla har detekterat bränsle.

ÅTGÄRD:

Tysta larmet genom att trycka på den röda knappen larm/test. Kontakta ditt VR serviceföretag för råd.

Obs! Interceptorgivarna varnar också för hög och låg vätskenivå i fällan.

PANEL-
FUNKTIONER

AUTOMATISKA
RAPPORTER

AVSTÄMNING

VARNINGAR
& LARM

LÄCKPROV
I TANKEN

LAGER-
RAPPORTER

STÄLLA IN
DATUM & TID

BYTA PAPPER
I SKRIVAREN

DUBBELFLOTTÖR, DISKRIMINERANDE, AVSKILJARALARM

14-09-97 19:25:47
L1 : BRNSLELARM



----SENSOR-LARM----
L 1: ISLAND 1
BRNSLELARM
14-09-97 19:25

consolelog/GW30.app

Orsak:

Givaren på den visade platsen har detekterat bränsleånga eller vätska.

ÅTGÄRD:

Tysta larmet genom att trycka på den röda knappen larm/test. Undersök orsaken till larmet och vidta lämpliga åtgärder.

14-09-97 19:25:47
L1 : LARM - HOGVATSKA



----SENSOR-LARM----
L 1: ISLAND 1
LARM - HOGVATSKA
14-09-97 19:25

consolelog/GW30.app

Orsak:

Givaren på den visade platsen har detekterat minst 25 mm med vätska som inte är kolvätebaserad.

ÅTGÄRD:

Tysta larmet genom att trycka på den röda knappen larm/test. Kontakta ditt VR serviceföretag för råd.

14-09-97 19:25:47
L1 : LARM - LAGVATSKA



----SENSOR-LARM----
L 1: ISLAND 1
LARM - LAGVATSKA
14-09-97 19:25

consolelog/GW30.app

Orsak:

Givaren på den visade platsen har detekterat minst 200 mm med vätska som inte är kolvätebaserad.

ÅTGÄRD:

Tysta larmet genom att trycka på den röda knappen larm/test. Kontakta ditt VR serviceföretag för råd.

14-09-97 19:25:47
L1 : SENSOR AV-LARM



----SENSOR-LARM----
L 1: ISLAND 1
SENSOR AV-LARM
14-09-97 19:25

consolelog/GW31.app

Orsak:

Givaren på den visade platsen har kopplats bort eller har gått sönder.

ÅTGÄRD:

Tysta larmet genom att trycka på den röda knappen larm/test. Kontakta ditt VR serviceföretag för råd.

ÅNGGIVARLARM

14-09-97 19:25:47
V1 : BRNSLELARM



---ANGSENSORLARM---
V 1:BRN VID UTFARTSRAMP
BRNSLELARM
14-09-97 19:25

consolelight\GW32.apx

Orsak:

Ånggivaren på den visade platsen har detekterat bränsleångor i övervakningsbrunnen.

ÅTGÄRD:

Tysta larmet genom att trycka på den röda knappen larm/test. Undersök orsaken till larmet och vidta lämpliga åtgärder.

14-09-97 19:25:47
V1 : VATTENLARM



---ANGSENSORLARM---
V 1:BRN VID UTFARTSRAMP
VATTENLARM
14-09-97 19:25

consolelight\GW34.apx

Orsak:

Ånggivaren på den visade platsen är omgiven av vatten och fungerar därför inte.

ÅTGÄRD:

Tysta larmet genom att trycka på den röda knappen larm/test. Kontakta ditt VR serviceföretag för råd.

14-09-97 19:25:47
V1 : SENSOR AV-LARM



---ANGSENSORLARM---
V 1:BRN VID UTFARTSRAMP
SENSOR AV-LARM
14-09-97 19:25

consolelight\GW33.apx

Orsak:

Ånggivaren på den visade platsen har kopplats bort eller har gått sönder.

ÅTGÄRD:

Tysta larmet genom att trycka på den röda knappen larm/test. Kontakta ditt VR serviceföretag för råd.

14-09-97 19:25:47
V1 : KORTLARM PA



---ANGSENSORLARM---
V 1:BRN VID UTFARTSRAMP
KORTLARM PA
14-09-97 19:25

consolelight\GW35.apx

Orsak:

Ånggivaren på den visade platsen är trasig.

ÅTGÄRD:

Tysta larmet genom att trycka på den röda knappen larm/test. Kontakta ditt VR serviceföretag för råd.

PANEL-
FUNKTIONER

AUTOMATISKA
RAPPORTER

AVSTÄMNING

VARNINGAR
& LARM

LÄCKPROV
I TANKEN

LAGER-
RAPPORTER

STÄLLA IN
DATUM & TID

BYTA PAPPER
I SKRIVAREN

GRUNDVATTENLARM

14-09-97 19:25:47
G1 : BRNSLELARM

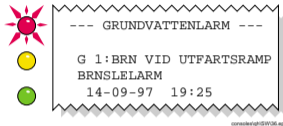

Orsak:

Grundvattengivaren på den visade platsen har detekterat bränsle.

ÅTGÄRD:

Tysta larmet genom att trycka på den röda knappen larm/test. Undersök orsaken till larmet och vidta lämpliga åtgärder.

14-09-97 19:25:47
G1 : VATTENLARM

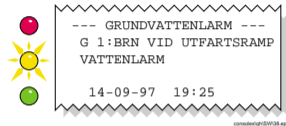

Orsak:

Vattennivån i den visade övervakningsbrunnen är under grundvattengivaren (detta kan inträffa under perioder med svår torka).

ÅTGÄRD:

Tysta larmet genom att trycka på den röda knappen larm/test. Om tillståndet fortsätter kontakta ditt VR serviceföretag för råd.

14-09-97 19:25:47
G1 : SENSOR FRAN LARM

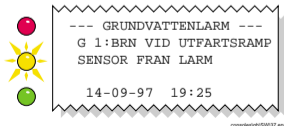

Orsak:

Grundvattengivaren på den visade platsen är trasig.

ÅTGÄRD:

Tysta larmet genom att trycka på den röda knappen larm/test. Kontakta ditt VR serviceföretag för råd.

14-09-97 19:25:47
G1 : KORTLARM PA

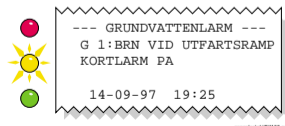

Orsak:

Grundvattengivaren på den visade platsen är trasig.

ÅTGÄRD:

Tysta larmet genom att trycka på den röda knappen larm/test. Kontakta ditt VR serviceföretag för råd.

SYSTEMSTATUSMEDDELANDEN

30-09-97 16:45:54
PAPR SLUT

connected@GW43.apc



Orsak:

Pappersrullen är slut.

ÅTGÄRD:

Tysta larmet genom att trycka på den röda knappen larm/test. Byt pappersrulle (se **Byte av skrivarpapper**).

30-09-97 16:45:54
BATTERI AR AV

connected@GW42.apc



Orsak:

Systemets backup-batteri fungerar inte.

ÅTGÄRD:

Stäng inte av strömmen till systemet.

Tysta larmet genom att trycka på den röda knappen larm/test. Kontakta ditt VR serviceföretag för råd.

30-09-97 16:45:54
SKRIVARFEL

connected@GW41.apc



Orsak:

Antingen är skrivarens frigöringsspak nerfälld eller också är skrivaren trasig.

ÅTGÄRD:

Tysta larmet genom att trycka på den röda knappen larm/test. Kontrollera att pappersfrigöringsspaken är uppfälld och kontakta vid behov VR serviceföretaget för råd.

30-09-97 16:45:54
SET UP DATA VARNING

connected@GW43.apc



Orsak:

Ett systemfel har inträffat.

ÅTGÄRD:

Tysta larmet genom att trycka på den röda knappen larm/test. Kontakta ditt VR serviceföretag för råd.

PANEL-
FUNKTIONER

AUTOMATISKA
RAPPORTER

AVSTÄMNING

VARNINGAR
& LARM

LÄCKPROV
I TANKEN

LAGER-
RAPPORTER

STÄLLA IN
DATUM & TID

BYTA PAPPER
I SKRIVAREN

ATT STARTA EN TANKLÄCKTEST

Tryck på **F** tills skärmen visar:

STARTA LACKTEST I CIST
TRYCK <STEP> FOR FORTSAT

Tryck på **S C E S** för att testa enskilda tankar. Tryck på **S S** för att testa alla tankar. Skärmen visar

TESTKONTROLL: ALLA TNKR
TIDTAGEN LANGD

Om du vill avsluta en test manuellt, tryck på **C E S** eller tryck på **S** om du vill ställa in hur länge en test skall pågå.

Välj testnoggrannhet, antingen 0,76 l/tim eller 0,38 l/tim. Tryck på **C E** för att ändra inställningen. Tryck på **S** för att fortsätta.

Ange testets varaktighet i timmar genom att trycka på **E S**. Skärmen visar

STARTA LACKTEST: TANKR
TRYCK <ENTER>

Tryck på **E** för att starta testet. Om du testar enskilda tankar, tryck på **T** för att gå vidare till nästa tank.

Om du vill återgå till normalt driftläge: tryck på **F** tills skärmen visar datum och tid.

- ☞ Starta inte en tanktest om det har skett en leverans till tanken som skall testas inom de senaste 8 timmarna. Om du gör det blir resultatet ogiltigt.
- ☞ Leverans till en tank som testas resulterar i en ogiltig test.
- ☞ Utmatning från en tank som testas ger ett larm om plötsliga förluster.

ATT STOPPA EN TANKLÄCKTEST

Tryck på **F** tills skärmen visar:

STOPPA LACKTEST I CIST
TRYCK <STEP> FOR FORTSAT

console\q1\SW148.apx

Att stoppa testning av en enskild tank:

Tryck på **S C E S**. Skärmen visar

STOPPA LACKTST: TANK X
TRYCK <ENTER>

console\q1\SW148.apx

Tryck på **T** för att välja önskad tank. Tryck på **E** för att stoppa testet.

Att stoppa testning av alla tankar:

Tryck på **S S**. Skärmen visar

STOPPA LACKTST: ALLA TNKR
TRYCK <ENTER>

console\q1\SW151.apx

Tryck på **E** för att stoppa testet.

Systemet bekräftar att testet stoppats genom att visa:

LACKTEST INTE AKTIV
TRYCK <FUNCT.> FOR FORTSAT

console\q1\SW151.apx

Om du vill återgå till normalt driftläge: tryck på **F** tills skärmen visar datum och tid.

KNAPPSYMBOLER

BACKUP (BACKUP)	B
CHANGE (ÄNDRA)	C
ENTER (ENTER)	E
FUNCTION (FUNKTION)	F
MODE (LÄGE)	M
PRINT (SKRIV UT)	P
STEP (STEG)	S
TANK/SENSOR	T
(TANK/GIVARE)	

console\q1\SW110.apx

PANEL-
FUNKTIONER

AUTOMATISKA
RAPPORTER

AVSTÄMNING

VARNINGAR
& LARM

LÄCKPROV
I TANKEN

LAGER-
RAPPORTER

STÄLLA IN
DATUM & TID

BYTA PAPPER
I SKRIVAREN

TANKLÄCKTESTRAPPORTER

Tryck på **F** tills skärmen visar:

RESULTAT CISTERNTEST
TRYCK <STEP> FOR FORTSAT

console\q15W03.apa

Tryck på **P** för att generera en rapport för samtliga tankar.

Tryck på **S** för att generera en rapport för en enskild tank.

tryck på **T** för att välja önskad tank och **P** generera rapporten.

Tryck på **F** tills den normala öppningslägesskärmen visas.

```
BENSINSTATIONEN
LILLGATAN
LILLSTAD

      30-06-97  8:30

LACKTEST RAPPORT

T 1:4* FYRSTJARNIG
GIVARE SERIE NR 012345

TEST STARTTID:
      29-09-95 18:32

TESTLANGD   =   13.6 TMR
STARTVOLYM  = 3119.6 LIT

LACKTESTSTATUS
      0.76 LIT/HR TEST GODK

T 2:UL BLYFRA
SOND

TESTLANGD   =   13.6 TMR
```

console\q15W03.apa

Denna rapport produceras också automatiskt vid en förinställd tid på morgonen efter fullbordan av testet **Läckdetektering under en tyst period (QPLD)**.

Se Läckprov i tanken.

KNAPPSYMBOLER	
BACKUP (BACKUP)	B
CHANGE (ÄNDRA)	C
ENTER (ENTER)	E
FUNCTION (FUNKTION)	F
MODE (LÄGE)	M
PRINT (SKRIV UT)	P
STEP (STEG)	S
TANK/SENSOR	T
(TANK/GIVARE)	

console\q15W10.apa

LÄCKDETEKTERING UNDER TYST PERIOD

Läckdetektering under en tyst period (QPLD) är en unik systemfunktion där TLS-350R automatiskt utför ett statistiskt läckdetekteringsprov när den känner att bränsle inte pumpas upp eller levereras till en tank.

TLS-350R går in i QPLD-läge när tanken har varit inaktiv i en timma. En tyst period på ytterligare fyra timmar behövs för att TLS-350R skall kunna fullborda testet. När testet är klart lagras resultaten i systemminnet. Om bränsle matas ut från eller levereras till tanken under fyratimmarsperioden stoppas testet och inga testresultat lagras.

En QPLD-test kräver en tyst period på minst 5 timmar.

Vid en förinställd tid på morgonen efter en QPLD-test skrivs en Läcktestrapport ut.

Se **Läckprov i tanken** om du vill se exempel på en rapport.

MÅNATLIG LÄCKTESTRAPPORT

Första dagen i varje månad produceras en QPLD-testrapport automatiskt.

Om mer än en QPLD-test har utförts under månaden skrivs bara resultaten ut från den test som gjorts när tanken innehöll den största volymen.

Om det inte varit möjligt för TLS-350R att utföra någon QPLD-test skrivs ett meddelande "No data Available" (Inga data tillgängliga) ut.

Se också **Avstämning**.

```
BENSINSTATIONEN
LILLGATAN
LILLSTAD

01-09-97 7:22

T 1:4* FYRSTJARNIG

TEST DATUM/KL:
14-08-97 11:09
TEST VOLYM
86 PROCENT
TESTTYP
STANDARD

0.375 LIT TEST GODKND

T 2: UL BLYFRI

TEST DATUM/KL:
14-08-97 11:09
TEST VOLYM
86 PROCENT
TESTTYP
STANDARD

0.375 LIT TEST GODKND
```

conslertq35W04.apr

PANEL-
FUNKTIONER

AUTOMATISKA
RAPPORTER

AVSTÄMNING

VARNINGAR
& LARM

LÄCKPROV
I TANKEN

LAGER-
RAPPORTER

STÄLLA IN
DATUM & TID

BYTA PAPPER
I SKRIVAREN

LAGERRAPPORT

17-01-97 11:23:17 FM
ALLA FUNKTIONER OK

Tryck på **P** för att generera en komplett lagerrapport för samtliga tankar.

Att visa lagerinformation för varje tank:

Tryck på **F** tills skärmen visar:

CISTERNRAPPORT
TRYCK <STEP> FOR FORTSAT

Systemet visar bränslevolymen i den första tanken.

Tryck på **S** för att se annan information för denna tank.

Tryck på **T** för att välja en annan tank.

Tryck på **P** för att skriva ut rapporten.

```
BENSINSTATIONEN
LILLGATAN
LILLSTAD

17-01-97 11:24

SYSTEMSTATUSRAPPORT
-----
ALLA FUNKTIONER OK

CISTERNRAPPORT

T 1:4* FYRSTJARNIG
RISKFRIVOL = 44400 LITER
VOLYM      = 36896 LITER
TOMRUM     = 7503 LITER
TK VOLYM   = 36688 LITER
HOJD       = 2011.0 MM
VATTENVOL  = 0 LITER
VATTEN     = 0.0 MM
TEMP       = 20.6 GRD C
```

LAGRRAPPORT FÖR SENASTE SKIFTET

Tryck på **F** tills skärmen visar:

LAGER SENASTE SKIFT
TRYCK <STEP> FOR FORTSAT

Tryck på **S** för att välja skiftet och visa lagerdata.

Tryck på **T** för att välja en annan tank.

Tryck på **P** för att skriva ut rapporten.

```
SKIFT STARTADE LGR #2
-----
30-09-97 20:00

T 1:4* FYRSTJARNIG
RISKFRIVOL = 44400 LITER
VOLYM      = 36896 LITER
TOMRUM     = 7503 LITER
TK VOLYM   = 36688 LITER
HOJD       = 2011.0 MM
VATTENVOL  = 0 LITER
VATTEN     = 0.0 MM
TEMP       = 20.6 GRD C

SKIFT SLUTDE LGR #2
-----
01-10-97 04:00
T 1:4* FYRSTJARNIG
RISKFRIVOL = 44400 LITER
VOLYM      = 36195 LITER
TOMRUM     = 8204 LITER
TK VOLYM   = 35965 LITER
HOJD       = 1876.0 MM
VATTENVOL  = 0 LITER
VATTEN     = 0.0 MM
TEMP       = 20.6 GRD C
```

LAGERÖKNINGSRAPPORT

30-09-97 17:23:17 FM
ALLA FUNKTIONER OK

consolelog1/SW60.apa

Tryck på **F** en gång och **S** 8 gånger.

Skärmen visar:

T 1:4* FYRSTJARNIG
LEVERANS = 13611 LITER

consolelog1/SW61.apa

Tryck på **T** för att välja en annan tank.

Tryck på **P** för att skriva ut leveransrapporten för den visade tanken.

Återvänd till visning av datum och tid genom att trycka

på **M** tills de visas.

T 1:4* FYRSTJARNIG
LAGEROKNING

OKNING START
30-09-97 10:20

VOLYM = 10806 LITER
VATTEN = 0.0 MM
TEMP = 22.1 GRD C

OKNING SLUT
30-09-97 10:42

VOLYM = 24417 LITER
VATTEN = 0.0 MM
TEMP = 19.8 GRD C

BRUTTOOKNING = 13611
TK NETTOOKNING = 13497

consolelog1/SW62.apa

KNAPPSYMBOLER

BACKUP (BACKUP).....	B
CHANGE (ÄNDRA).....	C
ENTER (ENTER)	E
FUNCTION (FUNKTION)	F
MODE (LÄGE)	M
PRINT (SKRIV UT)	P
STEP (STEG)	S
TANK/SENSOR (TANK/GIVARE)	T

consolelog1/SW10.apa

PANEL-
FUNKTIONER

AUTOMATISKA
RAPPORTER

AVSTÄMNING

VARNINGAR
& LARM

LÄCKPROV
I TANKEN

LAGER-
RAPPORTER

STÄLLA IN
DATUM & TID

BYTA PAPPER
I SKRIVAREN

AVSTÄMNING AV LEVERERAD VOLYM (ENDAST TLS-350R)

Funktionen för leveransunderhåll tillåter dig, om den är aktiverad i inställningsläget, att redigera, granska och skriva ut information avseende manuellt inlagda leveranser av drivmedel (Biljetns Leverans Rapport).

Tryck på **F** i driftläge tills skärmen visar:

LEVERANS UNDERHALL
TRYCK <STEP> FOR FORTSAT

console\qht\SW173.eps

Tryck på **S** två gånger, så visar skärmen:

VALJ: REDIG/SE
T 1: [produkt]

console\qht\SW176.eps

Tryck på **T** tills den önskade produkten syns på skärmen. Vid behov tryck på **S** tills skärmen visar datum och tid. Tryck på **P** om du vill skriva ut en kopia av den biljetterade leveransen (Observera att biljettvolymen är lika med 0 på utskriften). Tryck på **C**, och mata sedan in den levererade volymen från biljetten med hjälp av sifferknapparna. Tryck på **E** för att bekräfta valet. Tryck på **B**, **S** och **P** för att skriva ut en kopia av den reviderade rapporten (se exempel till höger).

T 3: UL BLYFRI
BILJETNS LEVERANS RAPPORT

MA-DG-AR HH:MM:XM
BILJET VOL: 20800 LIT
UPPMAT VOL: 20758 LIT
LEVE VAR : 42 LIT
UPSK LEV TEMP : 22.4 C
FORE LEV TEMP : 22.3 C
EFTR LEVE TEMP: 22.6 C

* * * * * SLT * * * * *

console\qht\SW174.eps

ATT STÄLLA IN SYSTEMDATUM

Tryck på **M** tills skärmen visar:

INSTALLNINGSMOD
TRYCK <FUNCT.> FOR FORTSAT

Tryck på **F**. Om systemet har en säkerhetskod anmodas du att mata in en sexsiffrig kod:

INSTALLNINGSMOD
SKRIV IN LOSEN >_ _ _ _ _ _ <

Ange koden med hjälp av de alfanumeriska knapparna och tryck på **E**. Skärmen visar

SYSTEM SET-UP
TRYCK <STEP> FOR FORTSAT

Tryck på **S S S S** för att visa datumet:

INSTL MANAD DAG AR
DATM: 01/ 01/1996

Om datumet är korrekt, tryck på **S** om inte, tryck på **C** och mata in rätt datum. (Observera att månaden **måste** matas in först.)

Tryck på **E**, så visas det nya datumet:

DATM: 02/17/2000
TRYCK <STEP> FOR FORTSAT

ATT STÄLLA IN SYSTEMTID

Om datumet är korrekt, tryck på **S**.

Skärmen visar: 

Om tiden är riktig, tryck på **M** **M** för att återvända till det normala driftläget.

Om du vill ändra tiden tryck på **C** och mata in den rätta tiden. Välj AM (förmiddag) eller PM (eftermiddag) med pilknapparna.

Tryck på **E** för att bekräfta tiden.

Skärmen visar: 

Om tiden är riktig, tryck på **M** för att återvända till det normala driftläget.

KNAPPSYMBOLER	
BACKUP (BACKUP)	B
CHANGE (ÄNDRA)	C
ENTER (ENTER)	E
FUNCTION (FUNKTION)	F
MODE (LÄGE)	M
PRINT (SKRIV UT)	P
STEP (STEG)	S
TANK/SENSOR	T
(TANK/GIVARE)	

controlpanel/SW10.apx

PANEL-
FUNKTIONER

AUTOMATISKA
RAPPORTER

AVSTÄMNING

VARNINGAR
& LARM

LÄCKPROV
I TANKEN

LAGER-
RAPPORTER

STÄLLA IN
DATUM & TID

BYTA PAPPER
I SKRIVAREN

BYTE AV SKRIVARPAPPER

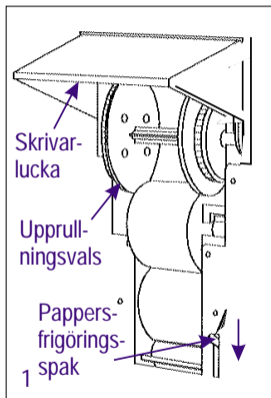

consoles/igh/ISW/p26a.eps

Pappersrullen skall bytas när en röd rand syns på utskrifterna.

Ett paket med 3 rullar skrivarpapper (artikelnummer 514100-328) finns att köpa hos serviceföretaget.

Fäll upp skrivarluckan (1) och tryck pappersfrigörings-spaken neråt.

Om upprullningsvalsens har använts, dra ut spolen med de tryckta rapporterna och riv av papperet nära skrivarens matarvals.

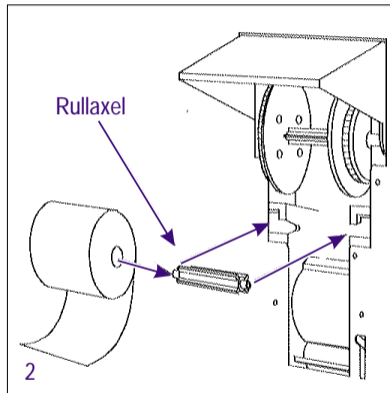

consoles/igh/ISW/p26b.eps

Dela upprullningsvalsens i två halvor genom att dra isär dem (4) och ta bort de tryckta rapporterna.

Kasta inte bort rapporterna eftersom de kan komma att behövas senare.

Dra ut den gamla pappersrullen och allt kvarvarande papper. Tag bort rullens axel och tryck in den i den nya rullen (2).

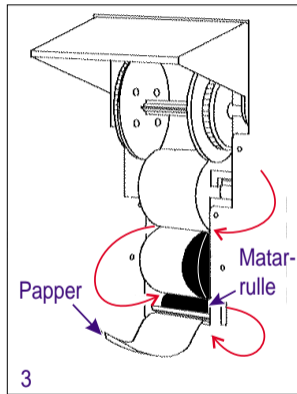

console/qh/SW/p27a.eps

Tryck in rullen i de nedre spåren i skrivaren med pappersändan neråt och kommande bakifrån.

Mata igenom pappersändan bakom pappersmatarrullen (3).

Om upprullningsvalsen används, placera pappersändan mellan de två axelhalvorna och tryck ihop dem hårt tills du hör ett klick (4).

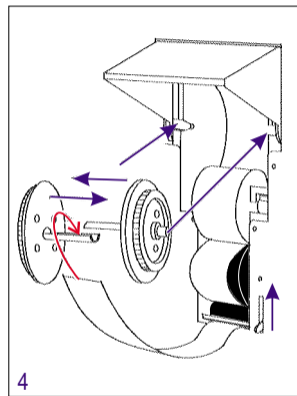

console/qh/SW/p27b.eps

Tryck in upprullningsvalsen i de övre spåren. Vrid på spolen så att allt pappersslack försvinner.

Om upprullningsvalsen inte används, leder du pappersändan genom springan i skrivarluckan.

Tryck pappersfrigöringsspaken uppåt och stäng luckan.

PANEL-
FUNKTIONER

AUTOMATISKA
RAPPORTER

AVSTÄMNING

VARNINGAR
& LARM

LÄCKPROV
I TANKEN

LAGER-
RAPPORTER

STÄLLA IN
DATUM & TID

BYTA PAPPER
I SKRIVAREN

Din Veeder-Root representant är:

.....
.....
.....
.....



.....



.....

Hydrex House, Garden Road, Richmond, Surrey TW9 4NR UK Tel: +44 (0)20 8392 1355 Fax: +44 (0)20 8878 6642.
Frankrike 9360 Aulnay-sous-Bois. Tyskland D-78500 Aldingen. Distributörer över hela Europa.